

## REMATRACK UT UND REMATRACK OT

Die REMATRACK – Zentrierstationen dienen zu kontinuierlicher Gurtlenkung und Korrekturen des Fördergurtlaufes. Die REMATRACK sorgen dafür, dass ein Fördergurt immer mittig zentriert wird und dadurch Beschädigungen des Fördergurt und seiner Schutzkanten vermieden werden.

# FÖRDERGURTZENTRIERSTATIONEN

## REMATRACK UT und REMATRACK OT

Typ **REMATRACK UT** ist für den Untertrum vorgesehen  
Typ **REMATRACK OT** ist für den Obertrum vorgesehen

- Sehr robuste Stahlkonstruktion
- Grundrahmen ist stufenlos verlängerbar
- Beidseitige Spannvorrichtungen erlauben sehr genaue Einstellung der REMATRACK
- Zentrale Drehachse ist mit 2 Z-Lagern und zweifachen Abdichtung versehen, um 100 % Dreh-Funktion dauerhaft zu gewährleisten
- Nachschmierung der Lager ist nicht notwendig
- Drehbewegung des Tragrollenträgers ist konstruktiv auf +/- 30°C begrenzt
- Die eingesetzten Tragrollen kommen aus der Sonderfertigung und sind mit sehr robusten Z-Lager und Wellenabdichtungen versehen - Stahl-Mantelstärke 6 mm
- Bei Typ OT haben die Tragrollen je 4 Stück der Z-Lager, um die höchste Belastung dauerhaft zu tragen
- Tragrollen sind im Heiß-Gießverfahren mit abriebfestem PUR beschichtet um besonders lange Laufzeit zu gewährleisten und 100 % Verbindung des Mantels mit dem PUR zu erreichen
- Tragrollen sind gegen rausfallen gesichert
- Lieferbar für die Bandbreiten: 500 – 1.400 mm
- Einsatzbereich bis Geschwindigkeiten 4,5 m/s

### Anwendungsgebiete:

- REMATRACK sind für alle Bandanlagen geeignet, in denen es durch falsche Beladung, Ablagerungen an den Tragrollen oder Wind zum Schiefelauf des Fördergurtes kommt
- Für Standardeinsätze werden die Tragrollen aus Polyurethan in rot genommen
- Sonderausführung: für Einsätze bei chemischen aktiven Fördergütern, viel Wasser oder ölhaltigen Produkten - für diese Anwendungen kommen Tragrollen mit weißem Belag und Träger, Achsen aus Edelstahl zum Einsatz
- Auch für Fördergurte im Reversierbetrieb geeignet

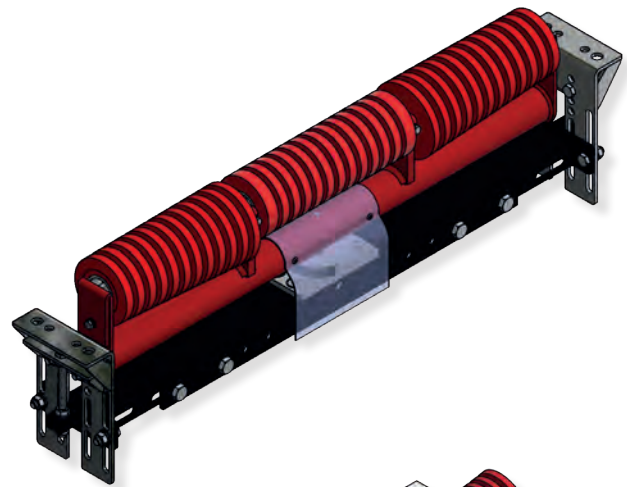

REMATRACK UT

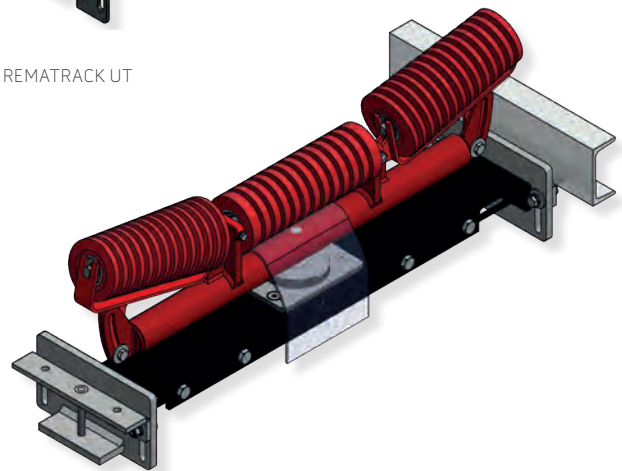

REMATRACK OT



TRAGROLLEN MITTE



TRAGROLLEN SEITE



**REMA TIP TOP AG**  
Gruber Straße 65 · 85586 Poing / Germany  
Phone: +49 8121 707-100  
Fax: +49 8121 707-10 222  
info@tiptop.de  
[www.rema-tiptop.com](http://www.rema-tiptop.com)

Ihr lokaler Ansprechpartner